

Guide d'utilisation
pour le
Capteur de détection d'étiquettes
LRD2100C Sortie par connecteur
de
Lion Precision

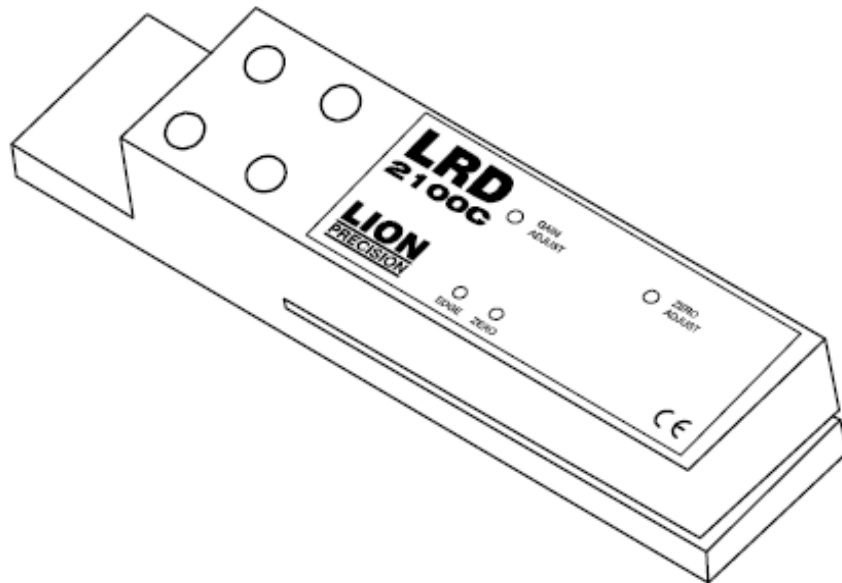

IBS Precision Engineering
Le Magellan - 7 rue Montespan - 91024 EVRY CEDEX
Tél. +33 (0)1 69 47 60 53 - Fax +33 (0)1 69 47 60 70
info@ibspe.fr - www.ibspe.fr

Description :

Le LRD2100C, est un capteur électronique de détection d'étiquettes basé sur la technologie capacitive. Il délivrera un signal indiquant le bord d'étiquette, au moment où celle-ci passe sous le capteur.

Pour des étiquettes métalliques, estampillées à chaud ou à encres métalliques, utiliser les capteurs LRD6110 ou ULTRA LRD V 2.

Pour toute question téléphoner au 01 69 47 60 53, envoyer nous un courriel à info@ibspe.fr ou visiter notre site internet www.ibspe.fr.

Raccordement électrique :

Attention :

Le corps du capteur doit être relié à la masse.

Les conducteurs inutilisés doivent être isolés du contact d'autres objets.

L'alimentation doit être coupée lors de l'installation du capteur.

Le fil marron doit être connecté au +V ou à la masse pour un fonctionnement fiable.

| Couleur Fil | Raccordement | Notes |
|-------------|---|------------------------------------|
| Marron (1) | +V Alim 11-28 VCC | 50 mA max. |
| Blanc (2) | Sortie NPN, | 150 mA max. |
| Bleu (3) | Masse | Raccordé au corps de capteur |
| Noir (4) | Sortie PNP | 150 mA |
| Gris (5) | Sortie polarité (changement sombre/éclairé) | + V ou masse Voir détail page 4 |

Attention : Le fil gris (broche 5) doit être raccordé au + V ou à la masse pour un fonctionnement fiable.

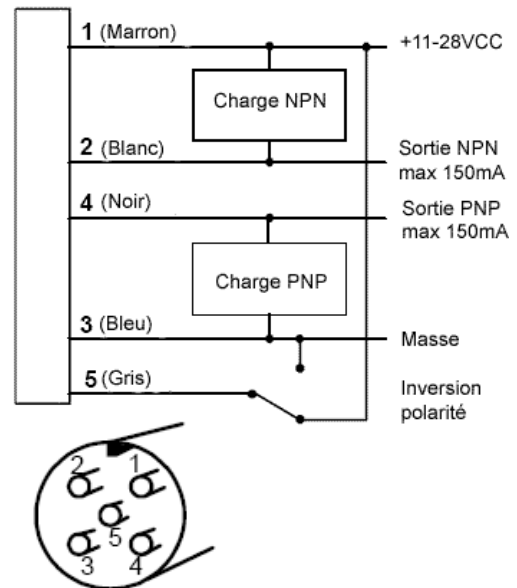

Connecteur sur le corps du capteur

Caractéristiques techniques :

| | | |
|-------------------------|---|-----------------------------------|
| Alimentation | Tension | 11-28VCC |
| | Courant | 50mA |
| Temps de réponse | 1 ou 0 (on ou off) | 20 μ s max |
| | Fréquence de commutation | 10 kHz max |
| Sortie | Courant NPN (Sinking) ou PNP (Sourcing) | 150mA max (protégée surcharge) |
| | Sortie commutée | PNP ou NPN, sombre ou éclairé |
| Température | Plage d'utilisation | + 4°C à 60°C |
| Protections | Alimentation | Contre inversion de polarité |
| | Sortie commutée | Contre court circuit et surcharge |

Procédure de réglage :

Ces capteurs sont extrêmement stables et aucun réglage ultérieur ne devrait être nécessaires après le réglage initial. Seul un changement significatif de forme ou d'épaisseur d'étiquettes, ou bien un changement de tension d'alimentation peut rendre nécessaire un re-réglage.

1. Retirer toute étiquette et support d'étiquette du capteur.
2. Centrer le **réglage de gain** :
 - Tourner le potentiomètre d'échelle (GAIN) dans le sens des aiguilles d'une montre jusqu'à sa butée (potentiomètre 4 tours).
 - Puis effectuer deux tours dans l'autre sens pour se situer au point milieu.
3. Ajuster le **réglage de zéro**
 - Ajuster le réglage de zéro juste au point où le voyant de zéro s'allume.
 - Il n'est pas important que la lumière soit ou ne soit pas allumer. Il est important d'être au point où la lumière change d'état.
4. Ajuster le **réglage de gain**
 - Insérer l'étiquette et son support dans le capteur.
 - En déplaçant les étiquettes dans le capteur, ajuster le réglage de gain juste au point où le voyant EDGE (= bord) commencer à s'éclairer.
 - Une fois ce point atteint, continuer à tourner $\frac{1}{2}$ tour sens des aiguilles d'une montre.
5. Le capteur est alors prêt à fonctionner.
- 6.

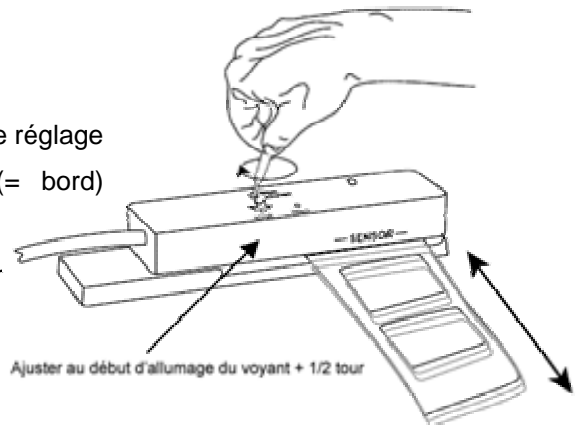
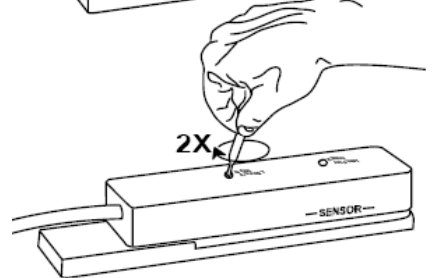
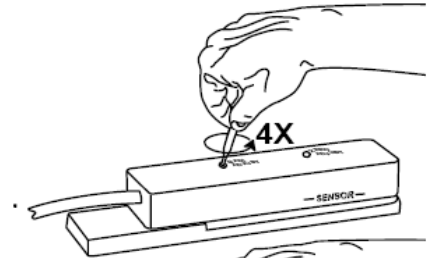

Etat des voyants pendant le fonctionnement :

Le voyant Edge (= bord) est une indication de la sortie du capteur qui sera 0 ou 1 (on ou off) pendant le passage de l'étiquette et le contraire durant l'intervalle. Cela dépend du sens de passage des étiquettes et du choix de connexion du fil d'inversion de polarité.

Le voyant de zéro existe uniquement pour les réglages initiaux et n'a pas d'utilité ensuite.

Notes :

Certaines encres, habituellement noires, présentent un fort pourcentage en carbone. Si l'étiquette est complètement recouverte (100%) avec une telle l'encre, le capteur se comportera comme avec une étiquette métallique (voir paragraphe « description »).

Sortie et Détails mécaniques :

La polarité de sortie est modifiée par le sens de défilement des étiquettes. Les indications données ci-dessous sont valables pour le sens de défilement du schéma ci-contre. Les courbes sont inversées pour un défilement dans l'autre sens.

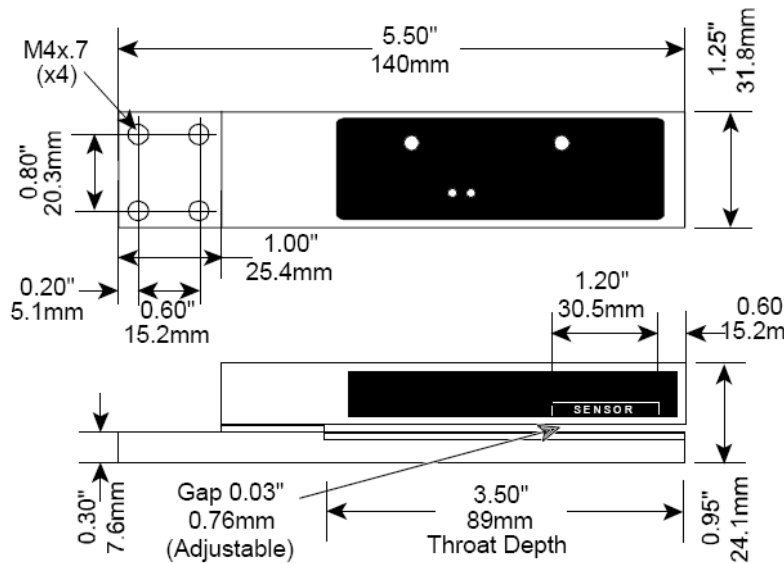
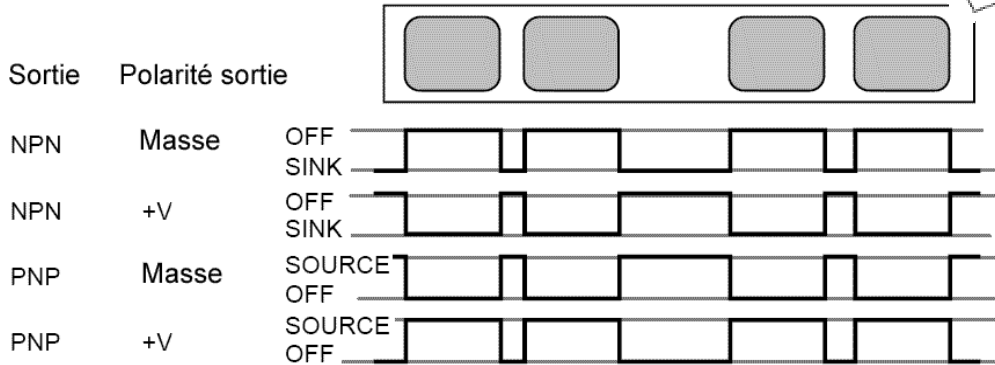
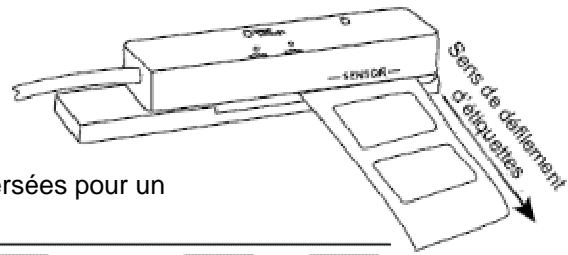

(1 pouce = 25,4 mm.
Les dimensions en mm sont placées entre parenthèses)

Gap = Espace
Sensor = Capteur

Deux années de garantie : En cas de panne pendant la période de la garantie, le matériel est à retourner en port payé, avec une note explicative du problème rencontré, à :

FRANCE

IBS Precision Engineering
Le Magellan
7 rue Montespan
91024 Evry Cedex
Téléphone : +33 (0)1 69 47 60 53,
Télécopie : +33 (0)1 69 47 60 70,
Courriel : info@ibspe.fr

AUTRES PAYS D'EUROPE

IBS Precision Engineering bv
Esp 201
5633 AD Eindhoven
Pays-Bas
Téléphone : +31 (0)40 290 1270,
Télécopie : +31 (0)40 290 1279
Courriel : info@ibspe.com

Notices d'utilisation, catalogues, conseils : Consulter notre site internet www.ibspe.fr
Guide d'utilisation LRD2100C Version 1.11